

## Gleitschienen-Türschließer.

Der DORMA TS 92: die optimale Ergänzung zum Gleitschienen-Türschließer-system DORMA TS 93 – speziell für Innentüren entwickelt und ebenfalls im Contur Design ausgeführt. Der Lineartrieb mit herzförmiger Nockenscheibe erlaubt hohen Begehkomfort. In allen Montagearten realisierbar.

### Momentenverlauf

Aufgrund von Lineartrieb und herzförmiger Nockenscheibe reduziert sich sofort der zu überwindende Widerstand beim Öffnen.



reddot design award  
winner 2005

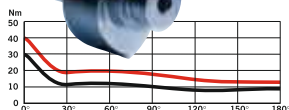

Momentenverlauf,  
Schließkraft-  
einstellung EN 4

— Öffnungsmoment  
— Schließmoment

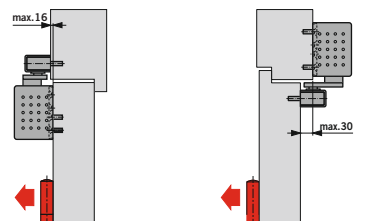

### Türblattmontage auf der Bandseite DORMA TS 92 B

Bei entsprechender bau-  
licher Eignung sind  
Öffnungswinkel bis ca.  
180° möglich

### Sturzmontage auf der Bandgegenseite DORMA TS 92 B

Je nach baulichen Gegeben-  
heiten Öffnungswinkel ca.  
120° bis 145°, Türstopper  
setzen

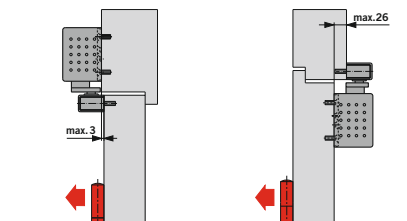

### Sturzmontage auf der Bandseite DORMA TS 92 G

Unter entsprechenden  
Voraussetzungen  
Öffnungswinkel ca. 180°

### Türblattmontage auf der Bandgegenseite DORMA TS 92 G

Je nach baulichen Gegeben-  
heiten können Öffnungs-  
winkel von 120° bis 145°  
realisiert werden. Türstopper  
berücksichtigen.

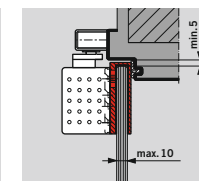
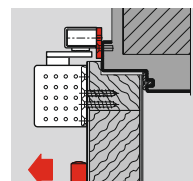

### Montageplatte für G-N

Zur Anbringung der Gleit-  
schiene an Türrahmen, bei  
denen keine direkte Monta-  
ge möglich ist

### Glastürschuh

Zur Befestigung des Schlie-  
ßers an Ganzglastüren –  
keine Glasbearbeitung wie  
Ausnehmungen und Bohrungen  
erforderlich

Alle Zeichnungen DIN-L,  
DIN-R spiegelbildlich

Daten und Merkmale		TS 92 B/G <sup>1)</sup>
Schließkraft stufenlos einstellbar	Größe EN	2–4
Allgemeine Türen <sup>2)</sup>	≤ 1100 mm	•
Außentüren, nach außen öffnend <sup>2)</sup>		–
Feuer- und Rauchschutztüren		•
Gleiche Ausführung für DIN-L und DIN-R		•
Gleitschiene		•
Schließgeschwindigkeit über zwei Ventile unabhängig voneinander stufenlos einstellbar	180°–15° 15°–0°	•
Öffnungsbegrenzung mechanisch		○
Feststellung (nicht für FS- und RS-Türen)		○
Türschließer geprüft nach EN 1154		•
☞-Zeichen		•

• ja – nein ○ Option

<sup>1)</sup> B = Ausführung für Türblattmontage auf der Bandseite/Sturzmontage auf der Bandgegenseite.  
G = Ausführung für Türblattmontage auf der Bandgegenseite/Sturzmontage auf der Bandseite.

<sup>2)</sup> Für besonders schwere Türen und für Türen, die gegen Winddruck schließen müssen, empfehlen wir DORMA TS 93.

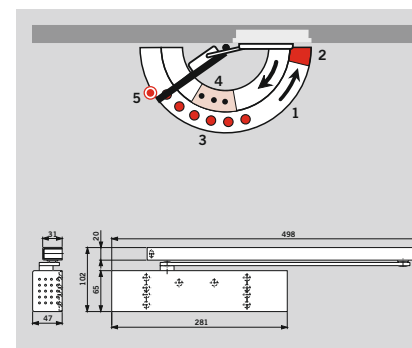

### DORMA TS 92

- gleiche Ausführung für DIN-L und DIN-R
- Schließkraft stufenlos einstellbar (EN 2–4)
- Schließgeschwindigkeit stufenlos einstellbar im Bereich von 180°–15° (1)
- Schließgeschwindigkeit stufenlos einstellbar im Bereich von 15°–0° (2)
- Rastfeststelleinheit RF, ein- und ausschaltbar, optional (3)
- mechanische Öffnungsbegrenzung, optional (4)
- Bodentürstopper OGRO TZ 5000 (5)

Ausschreibungstexte ab Seite 316

# Gleitschienen-Türschließer.

Für leichte Innentüren konzipiert, überzeugt der Gleitschienen-Türschließer DORMA TS 91 mit dem Komfort des Lineartriebs und seinem attraktiven Contur Design. Seine vielfältigen Montagemöglichkeiten und der günstige Preis machen ihn zu einer allseits beliebten Lösung.

### Momentenverlauf

Der Lineartrieb und die herzförmige Nockenscheibe minimieren sofort den zu überwindenden Widerstand beim Öffnen.



reddot design award  
winner 2005

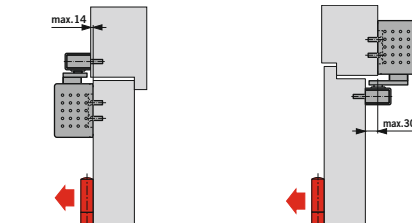
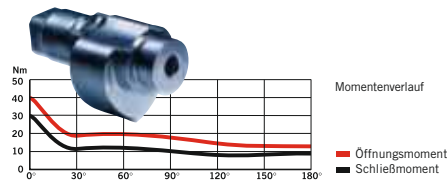

### Türblattmontage auf der Bandseite

Unter entsprechenden baulichen Voraussetzungen Öffnungswinkel ca. 180°

### Sturzmontage auf der Bandgegenseite

Je nach baulichen Gegebenheiten Öffnungswinkel ca. 120° bis 145°, Türstopper setzen

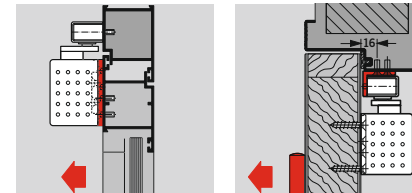

### Montageplatte

Zur Befestigung an Türen, bei denen keine Direktbefestigung möglich ist. Mit universeller Lochgruppe.

### Sturzfutterwinkel für G-N

Zur Anbringung der Gleitschiene an Türrahmen mit tiefem Sturz bei Montage auf der Bandgegenseite. Für TS 92 und TS 91.

Alle Zeichnungen DIN-L, DIN-R spiegelbildlich

Daten und Merkmale		TS 91 B
Schließkraft	Größe EN	3
Allgemeine Türen <sup>1)</sup>	≤ 950 mm	●
Außentüren, nach außen öffnend <sup>1)</sup>		–
Feuer- und Rauchschutztüren		●
Gleiche Ausführung für DIN-L und DIN-R		●
Gleitschiene		●
Schließgeschwindigkeit über zwei Ventile unabhängig voneinander stufenlos einstellbar	180°–15° 15°–0°	●
Öffnungsbegrenzung mechanisch		○
Feststellung (nicht für FS- und RS-Türen)		○
Türschließer geprüft nach EN 1154		●
☞-Zeichen		●

● ja – nein ○ Option

<sup>1)</sup> Für besonders schwere Türen und für Türen, die gegen Winddruck schließen müssen, empfehlen wir DORMA TS 93.

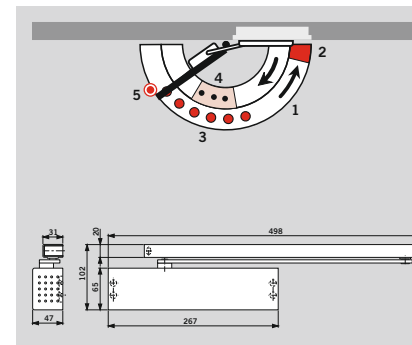

### DORMA TS 91

- gleiche Ausführung für DIN-L und DIN-R
- Schließkraft EN 3
- Schließgeschwindigkeit stufenlos einstellbar im Bereich von 180°–15° (1)
- Schließgeschwindigkeit stufenlos einstellbar im Bereich von 15°–0° (2)
- Rastfeststellereinheit RF, ein- und ausschaltbar, optional (3)
- Montageplatte mit universellem Lochbild
- mechanische Öffnungsbegrenzung, optional (4)
- Bodentürstopper OGRO TZ 5000 (5)

Ausschreibungstexte ab Seite 316