

Beschreibung		Artikelnummer
	<p><u>2.2.2 Kettenantrieb KR10B</u></p> <ul style="list-style-type: none"> ◆ 24V- Elektro - Kettenantrieb in formschönem, eloxiertem Aluminiumgehäuse ◆ Stromaufnahme bei Leerlauf ca. 0,35A, bei Vollast ca. 1,0A ◆ Hub 400 / 500mm ◆ Schub- / Zugkraft 300N ◆ Maximale Zuhaltkraft 1.600N ◆ Laufgeschwindigkeit bei Leerlauf ca. 11,4mm/s, bei Vollast ca. 7,6mm/s ◆ Elektronische Endlagenabschaltung ◆ Integrierte elektronische Notabschaltung bei Überbelastung ◆ Umgebungstemperaturbereich -20 bis +60°C ◆ Hellgraue Silikon - Anschlußleitung, Länge ca. 2,5m, Temperaturbereich -50 bis +180°C (nach DIN VDE 0282) ◆ Schutzart IP20 (nach DIN EN 60529) ◆ Je nach Anwendungsfall passende Befestigungssets siehe Kapitel 2.2.5 <p>KR10B-400:</p> <p>KR10B-500:</p>	<p>8320 0000 0400</p> <p>8320 0000 0500</p>

Abmessungen

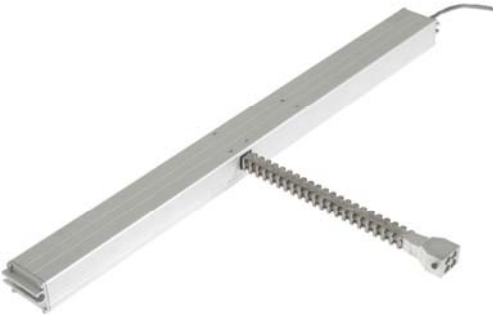
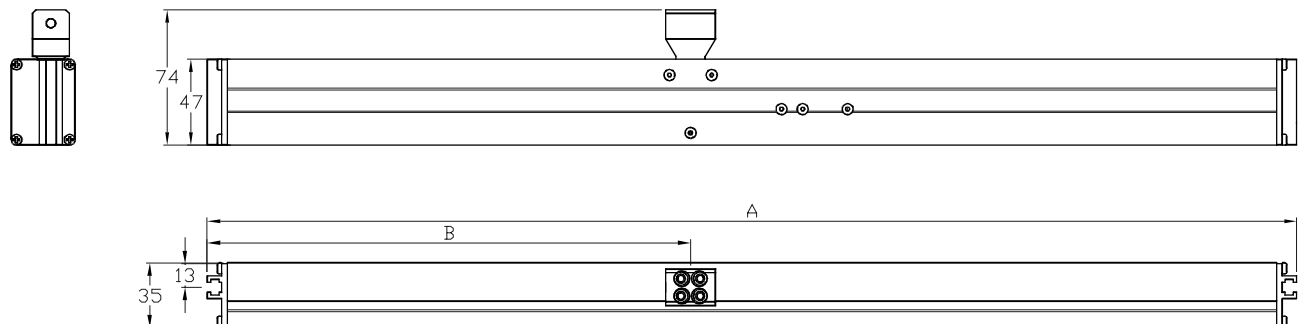

	A	B
KR10B-400	595	263,5
KR10B-500	695	313,5