

1.1.5 Zeichnungen der Pneumatikzylinder Serie P

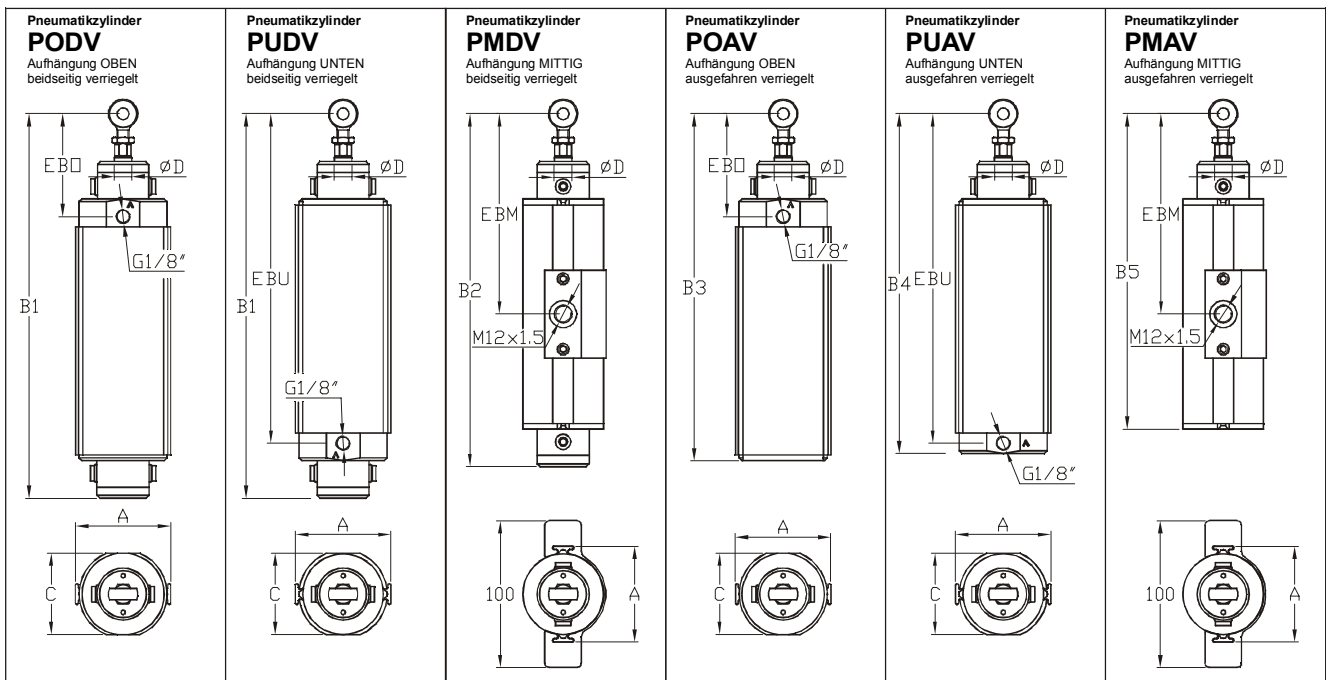

Maßtabelle (alle Maße in mm)

Kolben - Ø		32	40	50	63
A	(Breite)	44	54	65	79
B1	(Länge)	162 + Hub			
B2	(Länge)	140,5 + Hub			
B3	(Länge)	136,5 + Hub			
B4	(Länge)	131,5 + Hub			
B5	(Länge)	115 + Hub			
C	(Breite der Aufhängung)	37	45	55,5	69,5
D	(Durchmesser der Kolbenstange)	Ø12	Ø12 / Ø16	Ø12 / Ø16 / Ø20	Ø12 / Ø16 / Ø20 / Ø25
EBO	(Einbaumaß bei oberer Aufhängung)	70			
EBU	(Einbaumaß bei unterer Aufhängung)	124,5 + Hub			
EBM	(Einbaumaß bei mittiger Aufhängung)	92 bis (Hub + 81)			

Durch Verstellen der Augenschraube können die Maße B1 - B5, EBO, EBU und EBM variiert werden:

Augenschraube AS M8 x 40mm:	+10 / -4mm (Kolbenstange Ø12mm)
Augenschraube AS M10 x 60mm:	+30 / -4mm (Kolbenstange Ø16 / Ø20 / Ø25mm)